

Müzik yapmak rahatlatıcı bir eylem olabilir ancak özveri ister, özellikle de yüksek seviye bir performans sergilerken. Ergonomik açıdan adapte edilmiş bir enstrümanla, artık rahat ve konforlu şekilde çalabilirsiniz.

ETUDE 3 Başparmak Aparatı ve diğer Kooiman ürünleri, bu adaptasyonu kolayca gerçekleştirmenizi sağlayacaktır. Geleneksel başparmak aparatlarında enstrüman başparmağın uç kısmında durmaktadır. Bu, başparmak üzerine çok ağır bir yük uygulanmasına neden olur.

Kooiman ETUDE 3 Başparmak Aparatında destek başparmağın orta kısmındadır. Yandaki görseller, bu farkı açıkça göstermektedir.

ETUDE 3, gereken kas kullanımını en aza indirir. Böylece el çok daha rahatladığından, parmaklar daha fazla hareket özgürlüğü kazanır. Üçüncü ve dördüncü parmaklar, mekanizmanın alt kısımlarına daha kolay ulaşır.

Geleneksel başparmak aparatına kıyasla, ETUDE 3 Başparmak Aparatı, enstrümanın daha üst kısmında konumlanmıştır. Bunun sonucunda başparmak aşağı doğru itilmektense, doğal pozisyonunu geri kazanır. Hafif kıvrımlı başparmak kısmı, icracının enstrümanı aktif bir şekilde desteklemesini sağlar.

Bu öncesinde biraz alışkanlık gerektirebilir. Lütfen başparmağın, başparmak aparatıyla tamamen temas halinde olmasına dikkat edin.

Başparmak aparatının yüksekliği 3 şekilde ayarlanabilir:

- 1 Monte edilecek olan plakanın pozisyonu, ister alttaki ister üstteki çift delikler kullanılarak değiştirilebilir.
- 2 Aparat, sürgü sistemiyle daha aşağıya kaydırılabilir.
- 3 Kanca, aparatın alt kısmındaki vidanın yardımıyla yukarı (daha büyük eller için) veya aşağı (daha küçük eller ve ince parmaklar için) doğru ayarlanabilir (4)

#### KURULUM

- Şu an kullandığınız başparmak aparatını çıkartın.
- Montaj plakasını(1) ortadaki çift deliklerden enstrümana tutturmak için

ETUDE 3 ile birlikte verilen iki vidayı(2) kullanın. (Lütfen resimli örneğe bakınız). Eğer enstrümandaki mevcut delikler çok dar veya sıkı ise, 1.7 mm matkap ucu ile biraz genişletebilirsiniz. Eğer bunu enstrümana zarar vermeden yapabileceğinizden emin değilseniz, lütfen bu işlemi teknisyeninize bırakınız.

- Aparatı(3) monte edilen plakanın üstünden aşağıya doğru kaydırınız. (Aşağıdan yukarı doğru kaydırmak aparata zarar verecektir!). Kaydırırken bazı klik sesleri duyacaksınız. Genellikle başparmak aparatı üçüncü veya dördüncü klikte istenilen yüksekliğe gelir.

#### ÖNEMLİ

ETUDE 3 başparmak aparatından en iyi şekilde yararlanabilmek için lütfen bu kılavuzu dikkatle okuyunuz. Başparmağınızın yeni pozisyonuna alışması için belli bir süre tanınmanız gerekir.

#### EK BİLGİLER

Daha fazla bilgi edinmek için lütfen web sitemizi ziyaret ediniz.  
[www.tonkooiman.com](http://www.tonkooiman.com)

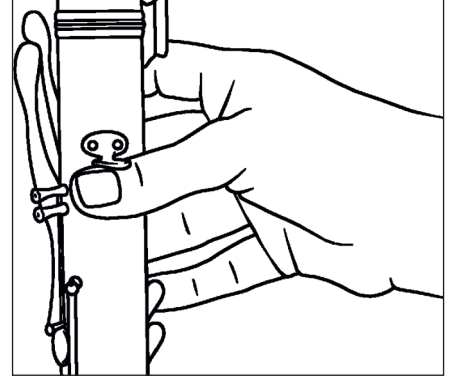

Geleneksel destek başparmağın

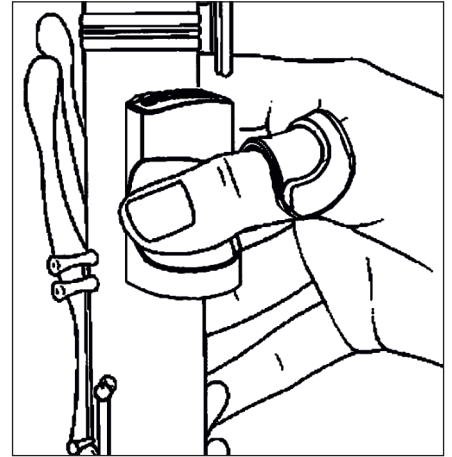

Etude 3

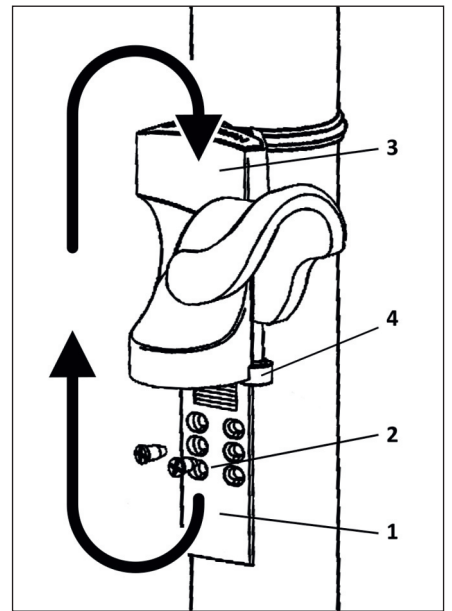

Kurulum